

AP450L



A lineáris EDM technológia mesterei

ultra-precíz – high-tech a lehet legnagyobb pontosságért

- Lineáris motor az X, Y, U és V tengelyeken
- Lineáris üveg mérőlécz az X, Y, U és V tengelyeken
- Kerámia alkatrészek
- Automata huzalbefűző (AWT)
- Huzalfeszítés szabályozás
- Huzalvég eltávolító
- Hűtés
- Feszültség stabilizálás
- Aktív újraindítás funkció APR (UPS)
- Fine Measuring Control FMC
- SODICK Sarok-kontrol SFCC
- Super PIKA O/W felületsimítás
- 3D LQ Vezérlés LQ1W
- LAN interfész

Műszaki adatok

X / Y tengelyek mozgása (mm)	450 x 300
U / V tengelyek mozgása (mm)	35 x 35
Z tengely mozgása (mm)	150
Max. munkadarab mérete (mm)	600 x 400 x 130
Max. munkadarab súlya (kg)	100
Vezérelt tengelyek	5
Huzal átmérő (mm)	0,05 - 0,3
Huzalfeszítés (N)	3 - 25
Max. huzalsebesség (mm/s)	250
Fokos vágás 60 mm magasságnál	+/- 7°

Opciók

LAN lehetőség

Kapcsolat

IC-Hungary Kft.

Szigetszentmiklós ATI-Sziget Ipari Park
Postacím: 2313 Szigetszentmiklós-Gyártelep PF 10
Telefon: 06 24 444-230
Fax: 06 24 444-231
www.ichungary.hu e-mail: ichungary@ichungary.hu



Sodick Europe Ltd.
Rowley Drive, Baginton
Coventry, CV3 4LS
United Kingdom
Phone +44(0)2476214314
Fax +44(0)2476305680

Sodick Contact
E-Mail: europe@sodick.eu.com
Internet: www.sodick.org

Sodick

AP450L



A lineáris EDM technológia mesterei

ultra-precíz – high-tech a lehet legnagyobb pontosságért

Oldalnézet

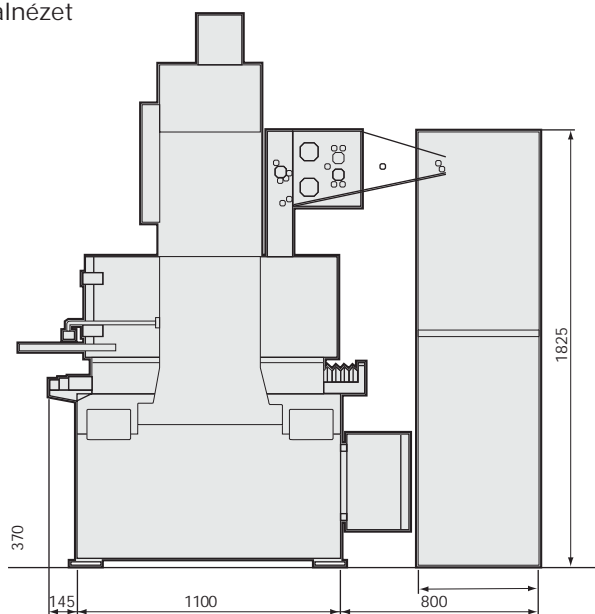

EI Inézet

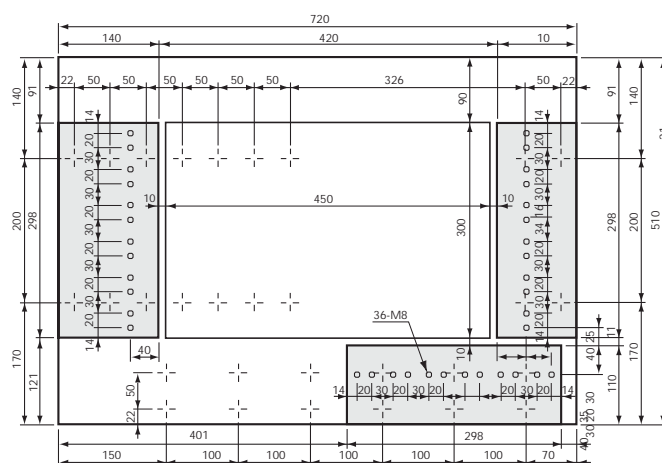
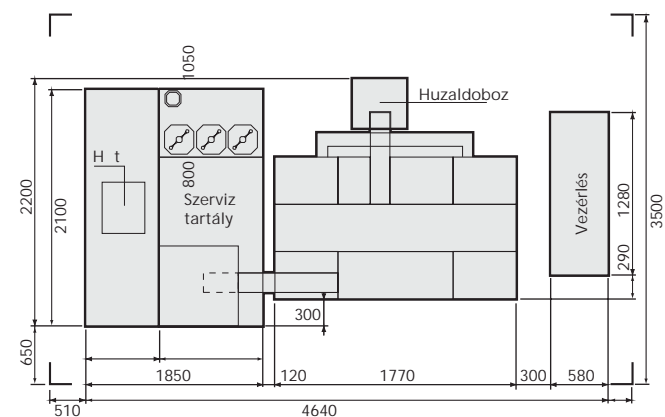
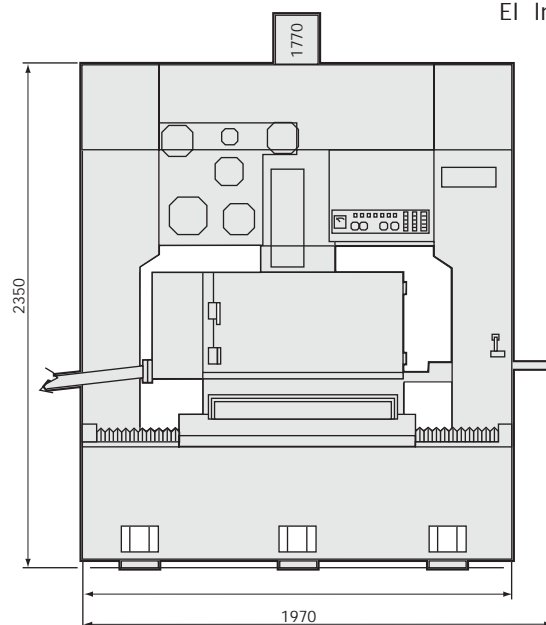

Felülnézet

Munkasztal

Kapcsolat

IC-Hungary Kft.

Szigetszentmiklós ATI-Sziget Ipari Park
 Postacím: 2313 Szigetszentmiklós-Gyártelep PF 10
 Telefon: 06 24 444-230
 Fax: 06 24 444-231
 www.ichungary.hu e-mail: ichungary@ichungary.hu



Sodick Europe Ltd.
 Rowley Drive, Baginton
 Coventry, CV3 4LS
 United Kingdom
 Phone +44(0)2476214314
 Fax +44(0)2476305680

Sodick Contact
 E-Mail: europe@sodick.eu.com
 Internet: www.sodick.org

Sodick